

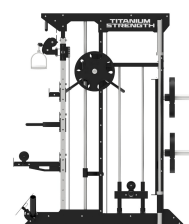

Multipower - Machine Smith avec Double Poulie + Rack B100 V2

SKU: TS-B100-V2

Photos du produit



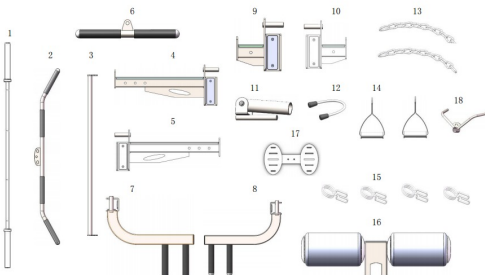
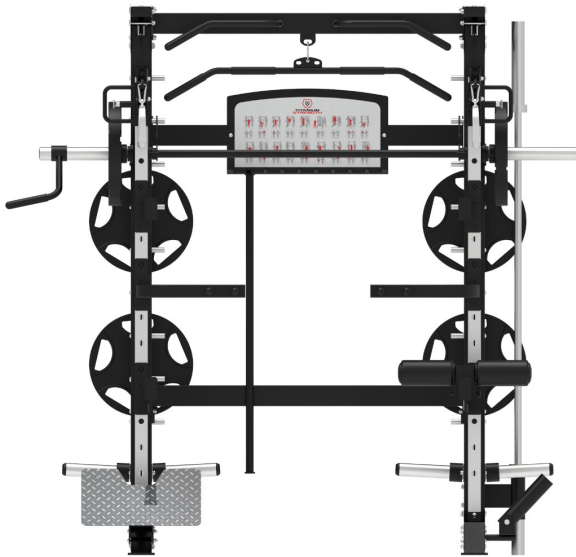

(1) Olympic Bar (2) Pull bar (3) Stick Bar (4) Safety Support Bar left (5) Safety Support Bar Right (6) Bicep Bar (7) Dip Left (8) Dip Right (9) J Cup left (10) J Cup right (11) Landmine (12) Tricep Rope (13) Chain (14) Low Row Bar (15) Locker (16) Foot Components (17) Footrest (18) Bicep Bar

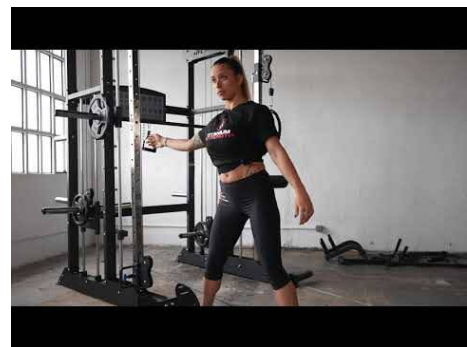

Brève description

Titanium Strength présente le **All-In-One Trainer B100 V2**, vous permettant de travailler tout votre corps sur une seule machine. Il est conçu pour remplacer les machines les plus populaires dans une salle de sport commerciale, économisant considérablement de l'espace sans sacrifier la fonctionnalité.

Idéal pour ceux qui cherchent à maximiser leurs séances d'entraînement de force à domicile sans avoir besoin de nombreuses machines. **Avec cette machine, vous pouvez avoir tout en un seul endroit!**

Vous n'aurez pas besoin de grand-chose d'autre pour votre entraînement, car le **B100 V2** sert de Power Rack, de Trainer Fonctionnel, de Smith Machine, de Barre de Traction et de Station de Dips. De plus, chaque côté du Trainer Fonctionnel vous permet de charger jusqu'à **110 kg** de disques olympiques, vous donnant la liberté d'ajuster le poids selon vos besoins et objectifs d'entraînement.

Que demander de plus? Nous savons que vous attendiez une machine comme celle-ci, et la voici!

Description

Pourquoi acheter le Multipower - Machine Smith avec Double Poulie + Rack B100 V2 de Titanium Strength?

QUELLES SONT LES NOUVEAUTÉS DE CETTE VERSION ACTUALISÉE?

Le **Titanium Strength B100 V2** est livré avec des améliorations clés par rapport à la version originale, conçues pour améliorer votre expérience d'entraînement. Nous avons pris en compte les suggestions de nos clients, et ces mises à jour reflètent notre engagement à fournir un équipement qui correspond à vos besoins:

- **Hauteur Réduite:** Nous avons ajusté la hauteur à **212 cm** pour s'adapter à différents espaces, notamment les salles de sport à domicile et les centres d'entraînement avec des plafonds plus bas.
- **Plaque de Pied Low Row Redessinée:** Nous avons entièrement repensé la plaque de pied pour offrir une expérience optimale lors des exercices de rame. Elle présente désormais des angles réglables pour un positionnement optimal et une stabilité accrue. Son design plus grand, rectangulaire, antidérapant avec une finition texturée en forme de larme garantit un support sécurisé, minimisant le risque de glissades.



LA SOLUTION D'ENTRAÎNEMENT COMPACTE ULTIME

Le **B100 V2** est conçu et fabriqué pour être robuste, solide et polyvalent, offrant une variété d'entraînements incroyables pour les athlètes les plus exigeants. C'est tout ce dont vous avez besoin dans une seule machine:

- Trainer Fonctionnel
- Smith Machine
- Power Rack
- Barre de Traction Multi-Grip
- Station de Dips
- Landmine
- Pulldown Lat
- Rameur



PERSONNALISEZ VOTRE ENTRAÎNEMENT: JUSQU'À 110 KG PAR CÔTÉ

Le **B100 V2** vous donne la liberté d'adapter le poids à votre goût en utilisant des disques olympiques, avec une charge maximale allant jusqu'à **110 kg** par côté. Cette fonctionnalité exceptionnelle permet une grande variété d'exercices, offrant la flexibilité nécessaire pour cibler efficacement votre poitrine, vos épaules, votre dos, vos bras, votre CORE (englobe un groupe de muscles profonds situés autour de notre tronc, y compris les abdominaux, les muscles du dos, les muscles pelviens et les muscles de la hanche). et vos jambes, en ajustant la résistance selon vos besoins et objectifs d'entraînement.



GRANDE VARIÉTÉ D'ACCESSOIRES INCLUS

La **Machine Multifonction B100 V2** est équipée d'une large gamme d'accessoires, **dont**:

- Barre Olympique
- Bras de Sécurité Avant
- Crochets en J
- Corde de Triceps
- Barre Droite Courte
- Barre de Pulldown Lat Longue
- Poignées D
- Entraîneur de T-Bar avec Support Rotatif
- Poignées de Dips Multi-Grip
- Chaînes d'Extension
- Rouleau de Genou Rembourré, et bien plus encore!



SYSTÈME DE CÂBLE DOUX ET ULTRA-SILENCIEUX

Aucun entraînement du corps entier n'est complet sans intégrer vos exercices de câble préférés. Avec un **ratio de câble 2:1**, le Trainer Fonctionnel **B100 V2** vous permet d'effectuer une grande variété d'exercices, qu'ils soient unilatéraux ou bilatéraux. De plus, avec des poulies scellées de haute qualité, vous vivrez des mouvements doux et silencieux, vous concentrant vraiment sur l'isolation des muscles de votre partie supérieure du corps.

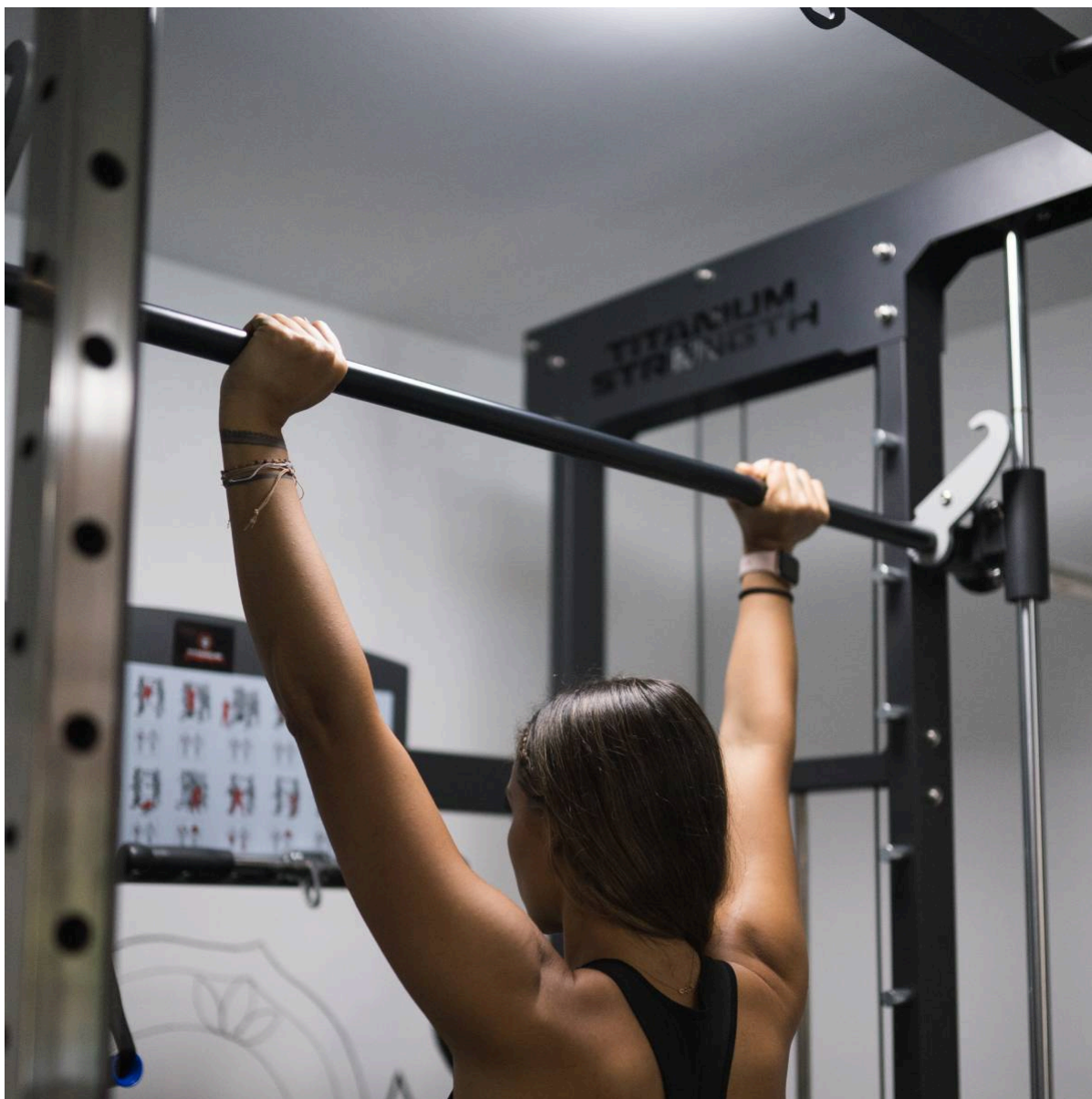

ÉCONOMISEZ DE L'ESPACE ET DE L'ARGENT

Pourquoi dépenser plus pour différents équipements de gym qui prennent plus de place alors que tous vos objectifs de force et de fitness sont atteints avec le **B100 V2**? Parfait pour les studios d'entraînement personnel, les hôtels, les centres de haute performance ou comme solution de gym à domicile haut de gamme, ce **All-In-One Trainer** vous permet d'économiser de l'espace avec son empreinte compacte (**210 cm de large x 175 cm de profondeur x 212 cm de haut**) et élimine le besoin d'acheter des pièces individuelles d'équipement.

Vos besoins de stockage sont également couverts avec un espace supplémentaire pour ranger vos plaques de poids, barres et accessoires.

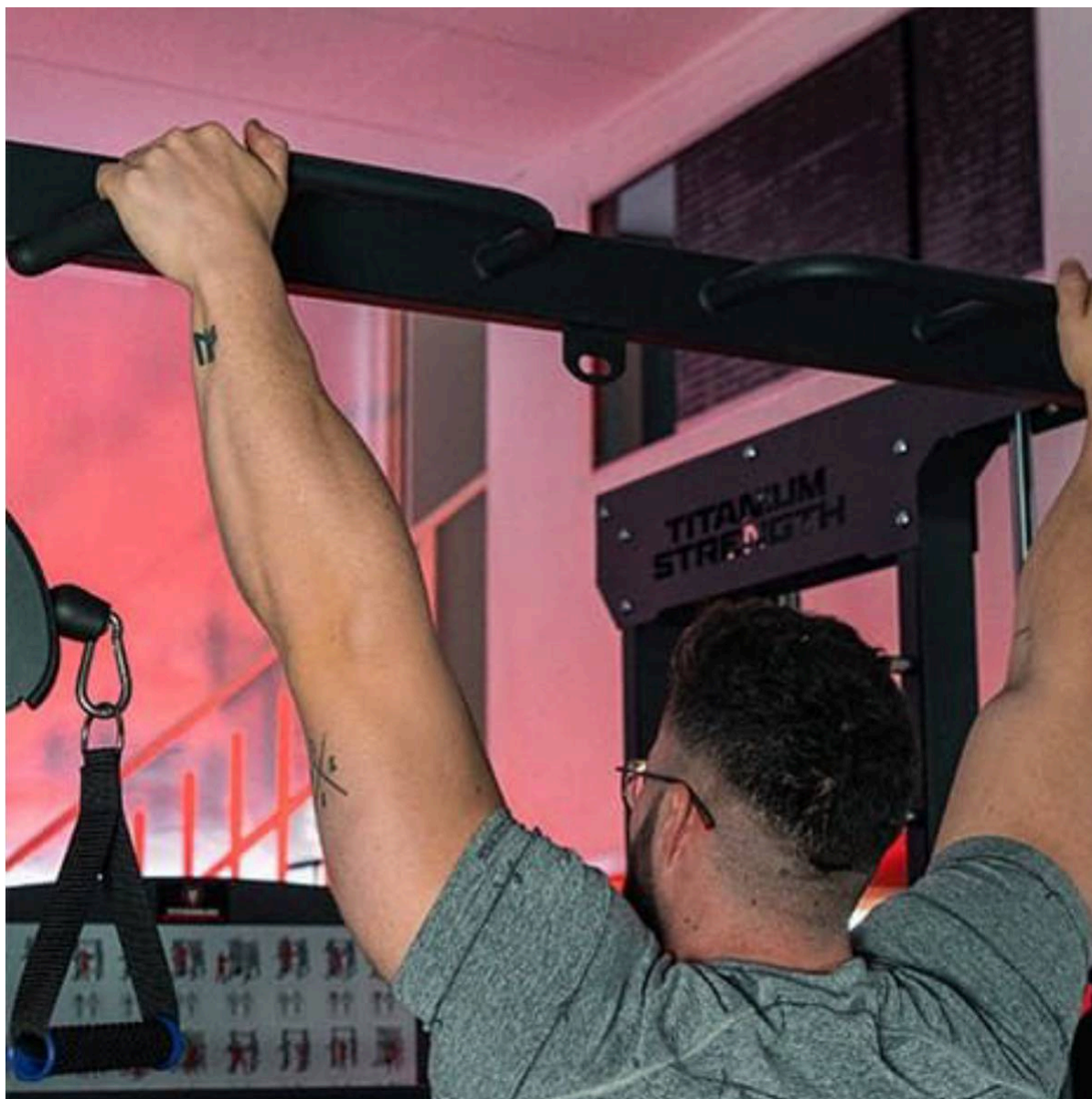

BARRE DE TIR MULTI-POSITION

Le **B100 V2** présente également une **barre de Traction** haute résistance, capable de supporter jusqu'à **350 kg** de poids. Cette barre offre différentes options de prise pour cibler différentes zones musculaires, y compris une prise large, une prise serrée, une prise sous la main, une prise au-dessus de la main et une multitude d'autres mouvements variés pour développer la force et la masse musculaire.



COMPLÉTEZ VOTRE GYM AVEC UNE PRESSE À JAMBES ET DES BRAS JAMMER

Pourquoi ne pas améliorer encore plus votre **B100 V2** en incorporant une Attachment de [Presse à Jambes](#) et des [Jammer Arms](#)? Ces accessoires, disponibles à l'achat séparément, sont construits avec précision avec les matériaux de la plus haute qualité, offrant l'ultime en termes de fonctionnalité et de polyvalence.

ACCESSOIRES INCLUS

- Barre de Traction Multi-Grip
- Poignées de Dips Multi-Grip (2)
- Crochets en J (2)
- Bras de Sécurité Avant (2)
- Entraîneur de T-Bar avec Support Rotatif
- Barre de Pulldown Lat Longue
- Barre Stick
- Barre Droite Courte
- Poignées D en Nylon (2)
- Corde de Triceps
- Plaque de Pied Low Row
- Ancrage de Genou pour Pulldown Lat
- Crochet pour Entraîneur de Suspension
- Chaîne d'Extension (2)

- Colliers de Barre (4)
- Stockage de Barre Olympique
- Porte-Plaques de Poids
- Tableau d'Exercices

SPÉCIFICATIONS

- **Utilisation:** Commercial Léger
- **Ratio de Câble:** 2:1
- 18 positions de verrouillage pour le Trainer Fonctionnel
- **Capacité de Charge:**
 - **Trainer Fonctionnel:** 110 kg par côté
 - **Smith Machine:** 200 kg
 - **Barre de Traction:** 350 kg
- **Compatible avec:** Disques Olympiques
- **Dimensions:** 210 cm (inclus barre de Smith Machine) x 175 cm (profondeur) x 212 cm (hauteur)
- **Poids:** 277 kg

À propos de Titanium Strength:

Marque leader dans la vente d'équipements et de machines pour la musculation et le cardio training.

Spécifications techniques

Utilisation	Semi-Professionnel
Couleur	Noir
Fabricant	Titanium Strength
Largeur cms.	210
Poids (kg)	277.000000
Long cms.	175
Hauteur cms.	212
Charge maximale (kg)	J-Hook: 450 kgs // Safety Arms 450 kgs
Diamètre du disque (mm)	50
Material(es) - (requerido marketplaces)	Acero al carbono
Rapport de Câble	2:1