

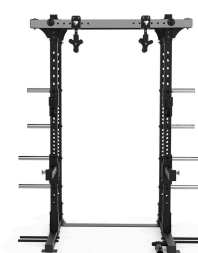

Half Rack E10

SKU: EL-E10

Photos du produit



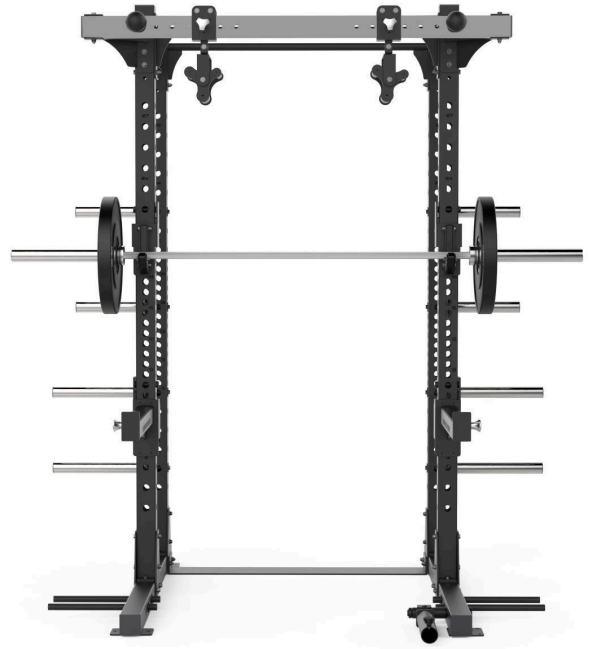

Brève description

Tout est possible avec l'**E10 Half Rack**: vous pouvez entraîner les muscles des bras et du dos avec des tractions, travailler l'ensemble du corps avec une barre olympique ou faire des exercices fonctionnels avec l'accessoire landmine.

Idéal pour le **développé couché, les squats et les tractions**, il comprend 8 supports de stockage de disques olympiques entièrement réglables en hauteur pour garder votre salle de sport ordonnée et les disques toujours à portée de main.

Mais ce qui distingue cet **Half Rack** des autres, c'est la **barre de tractions** unique. Dotée d'un mécanisme rotatif à **360°**, de trois diamètres de prise différents et d'une paire de sphères ajustables en largeur, cet équipement offre des options d'entraînement inégalées. De plus, pour ceux qui préfèrent les tractions sur une barre droite, une barre de traction traditionnelle est également incluse.

Une caractéristique petite, mais essentielle, est l'indicateur de position numéroté, qui permet un positionnement très rapide et précis des J-hooks et des Spotter Arms, garantissant qu'ils soient ajustés à la bonne hauteur dès la première fois.

Avec un design solide et fonctionnel, l'**E10 Half Rack** est le choix parfait pour les **environnements commerciaux**.

Description

Pourquoi acheter le Half Rack E10 de Titanium Strength?

DÉCOUVREZ CE QUE VOUS OFFRE L'E10:

- Un Half Rack avec J-Hooks et Spotter Arms

- **3 options pour les tractions:**

- Poignées pivotantes avec mécanisme à 360° ajustables en largeur et avec 3 diamètres de prise différents
- Deux sphères ajustables en largeur
- Barre de tractions droite
- Poteaux numérotés au laser avec 27 positions disponibles
- Extras comme le landmine et les broches pour les bandes élastiques
- Rangement pour deux barres olympiques
- 8 supports pour stocker les disques olympiques ajustables en hauteur

SPÉCIFICATIONS

- **Usage:** Professionnel
- **Diamètre des poignées pivotantes pour les tractions:** 25 mm, 32 mm et 43 mm
- **Dimensions:** 206 cm (longueur) x 150 cm (largeur) x 231 cm (hauteur)
- **Poids:** 198 kg
- **Charge maximale:** 300 kg

Note importante: La barre et les disques montrés sur les images sont utilisés à des fins illustratives et ne sont pas inclus dans le prix du rack.

À propos de Titanium Strength:

Marque leader dans la **vente d'équipements** et de **machines** pour la **musculature** et le **cardio training**.

Spécifications techniques

Utilisation	Professionnel, Semi-Professionnel
Couleur	Noir
Fabricant	Titanium Strength
Poids (kg)	198.000000
Largeur cms.	150
Hauteur cms.	231
Long cms.	206
Charge maximale (kg)	300
Material(es) - (requerido marketplaces)	Acero Inox
Gamme de produits	Elite Series